

Corning® BioCoat™ Culture Slides and Falcon® Culture Slides

CORNING

Guidelines for Use

ENGLISH

Intended Use

Corning BioCoat and Falcon culture slides are used for cell and tissue culture. A plastic chamber on a glass slide permits culture in defined compartments. After culture is completed, samples can be treated with immunological labeling, or staining reagents directly in the chamber. The chamber can then be removed for microscopy. The use of culture slides eliminates the need to transfer cells or tissue from other culture vessels to microscope slides, and thus allows for maintenance of an intact monolayer.

Product Description

Corning BioCoat culture slides, with preapplied extracellular matrix, provide the ability to control *in vitro* cellular environments for cell growth and differentiation under physiologically relevant conditions. They are available with Poly-D-Lysine (PDL), Collagen Type I, PDL/Laminin or Fibronectin.

Falcon culture slides are comprised of a glass slide treated to provide a consistent surface for cell growth and a compartmentalized chamber molded from medical-grade polystyrene. A hydrophobic mask on the slide delineates the location of cells and prevents adhesive from remaining on the culture slides after chamber removal.

A Chamber Removal Key and Safety Removal Fixture are provided to help the user correctly remove the chamber from the glass of both Corning BioCoat and Falcon culture slides.

FRANÇAIS

Utilisation

Les chambres de culture Falcon et Corning BioCoat sont destinées à la culture cellulaire et à la culture de tissus. Une chambre en plastique sur une lame de verre permet la culture dans des compartiments définis. Une fois la culture terminée, des techniques d'immunomarquage, de coloration, de fixation pourront être directement réalisées dans la chambre de culture. La chambre peut alors être enlevée et la lame observée au microscope. L'utilisation des chambres de culture élimine l'étape de transfert des cellules ou des tissus sur des lames pour la microscopie et permet donc de conserver un tapis cellulaire intact.

Description du produit

Les Chambres de Culture Corning BioCoat, pré-coatées avec certaines protéines de la Matrice Extracellulaire, favorisent la croissance et la différenciation cellulaire assurant le contrôle *in vitro* de l'environnement cellulaire. Elles sont disponibles précoatées avec de la Poly-D-Lysine, du Collagène I ou de la Fibronectine.

Les Chambres de Culture Falcon se composent d'une lame en verre traitée assurant la reproductibilité de la surface de pousse et d'une chambre compartimentée en polystyrène de grade médical. Un cache hydrophobe posé sur la lame délimite la zone de culture et empêche toute présence de colle résiduelle sur la lame lorsque la chambre a été enlevée.

Une clé et un dispositif de retrait «sécurité» sont fournis avec les chambres de culture Falcon et Corning BioCoat afin de permettre à l'utilisateur de retirer correctement la chambre de culture de la lame de verre.

DEUTSCH

Einsatzbereich

Corning BioCoat und Falcon culture slides sind gebrauchsfertige und einfach handzuhabende Gefäße für die Kultivierung von Zellen und Geweben. Ein auf einem Glas-Objektträger fixierter Kammer-Aufsatz aus Kunststoff ermöglicht die Kultivierung in kleinen, genau abgegrenzten Bereichen auf der Glas-Oberfläche. Nach Beendigung der Kultivierung können Färbungen für immunologische und mikroskopische Nachweisverfahren und andere Markierungen direkt in der Kammer durchgeführt werden. Für den mikroskopischen Einsatz wird der Kammer-Aufsatz selbst anschließend entfernt. Der Gebrauch von culture slides macht die Überführung von Zellen oder Geweben aus Kulturgefäßen auf Objektträger überflüssig und ermöglicht daher die Untersuchung eines intakten Monolayers.

Produktbeschreibung

Corning BioCoat culture slides, gebrauchsfertig vorbeschichtet mit Proteinen der extrazellulären Matrix, ermöglichen die *in vitro*-Kultivierung unter physiologischen Bedingungen und eine bessere Kontrolle des zellulären Mikromilieus, welches für Zellwachstum und -differenzierung eine wichtige Rolle spielt. Das Produktprogramm umfaßt Beschichtungen mit Poly-D-Lysin (PDL), Collagen Typ I, PDL/Laminin oder Fibronectin.

Falcon culture slides bestehen aus einem Glas-Objektträger, der für Zellkultivierung oberflächenbehandelt ist, und einem unterteilten Kammer-Aufsatz aus Polystyrol (medical grade-Qualität). Eine hydrophobe Schablone auf dem Objektträger bewirkt eine exakte Abgrenzung der Kulturfläche und verhindert ein Haftenbleiben von Dichtungs-Rückständen am culture slide nach Entfernen des Kammer-Aufsatzes.

Ein Werkzeug sowie eine Haltevorrichtung zum einfachen Entfernen des Kammer-Aufsatzes von dem Glas-Objektträger wird für Corning BioCoat und Falcon culture slides mitgeliefert.

Dimensions Caractéristiques / Abmessungen	Number of Chambers Nombre de Compartiments / Anzahl der Kammern	
	4	8
Suggested media volume per well (mL) Volume de milieu conseillé par puits (mL) empf. Arbeitsvolumen pro Kammer (mL)	0.7 - 1.25	0.3 - 0.5
Growth surface per well (cm ²) Surface de culture par puits (cm ²) Wachstumsfläche pro Kammer (cm ²)	1.7	0.69
Surfaces Type de Support / Oberflächen	Catalog Number Référence / Katalognummer	
Falcon® Glass Chambres de culture Falcon Falcon Glas	354104 (96/Cs) 354114 (24/Cs)	354108 (96/Cs) 354118 (24/Cs)
Corning® BioCoat™ Collagen I Chambres de culture Corning BioCoat Collagen I Corning BioCoat Collagen I	—	354630 (12/Cs)
Corning BioCoat Fibronectin Chambres de culture Corning BioCoat Fibronectin Corning BioCoat Fibronectin	—	354631 (12/Cs)
Corning BioCoat Poly-D-Lysine Chambres de culture Corning BioCoat Poly-D-Lysine Corning BioCoat Poly-D-Lysin	—	354632 (12/Cs)
Corning BioCoat PDL/Laminin	—	354688 (12/Cs)

Please inquire regarding the availability of Corning BioCoat culture slides in additional configurations and extracellular matrix components.
Pour tous renseignements concernant les Chambres de Culture Corning BioCoat revêtues avec d'autres protéines de la Matrice Extracellulaire, veuillez contacter.
Corning BioCoat culture slides können auf Anfrage in anderen Konfigurationen und mit anderen Komponenten der extrazellulären Matrix erhältlich sein.

ENGLISH

CAUTION

The Removal Key and Safety Removal Fixture **must** be used to remove the chamber from the slide. Please read the removal instructions before using culture slides.

Take precautionary measures during handling; all glass has the potential for breakage. Follow instructions for removal tool and fixture usage.

All samples and collection materials must be handled and disposed of according to the policies and procedures of your facility.

Before the chamber can be removed, culture slides must be exposed for 10 minutes minimum to a 70% to 80% low molecular weight alcohol, such as methanol, ethanol, or isopropanol. Remove chamber immediately. Failure to follow these instructions may result in glass slide breakage.

FRANÇAIS

PRECAUTIONS D'EMPLOI

La clé et le dispositif de retrait **doivent être impérativement** utilisés pour désolidariser la chambre de la lame. Veuillez lire très attentivement le mode d'emploi et les informations concernant la séparation «chambre-lame» avant d'utiliser les chambres de culture.

Le verre étant cassant, il est conseillé de le manipuler avec un maximum de précautions. Bien suivre le mode d'emploi concernant l'utilisation de la clé et du dispositif de retrait.

Les échantillons biologiques et matériels de prélèvement doivent être manipulés avec précaution et éliminés selon les procédures en vigueur.

Avant de séparer la chambre de la lame, les chambres de culture contenant les cellules doivent être fixées pendant 10 minutes au minimum avec une solution de 70 à 80% d'alcool de faible poids moléculaire comme le méthanol, l'éthanol ou l'isopropanol. La chambre doit être retirée immédiatement après la fixation. La lame de verre pourra se casser si ces instructions ne sont pas suivies.

DEUTSCH

VORSICHTSMAßNAHMEN

Entfernen Sie den Kammer-Aufsatz ausschließlich mit den mitgelieferten Werkzeugen von dem Objektträger. Bitte lesen Sie vor Einsatz der culture slides die Gebrauchsanleitung.

Halten Sie wegen der Glasbruchgefahr entsprechende Vorsichtsmaßnahmen bei der Handhabung ein. Befolgen Sie die Gebrauchsanleitung zum Entfernen der Kammer.

Lassen Sie bei der Arbeit mit biologischem Material größte Sorgfalt gelten. Alle Proben müssen gemäß den entsprechenden Vorschriften entsorgt werden.

Bevor der Kammer-Aufsatz entfernt werden kann, müssen die culture slides mindestens für 10 Minuten mit einem 70% zu 80% niedermolekularem Alkohol, sowie Methanol, Ethanol oder Isopropanol, inkubiert werden. Den Kammer-Aufsatz sofort danach abtrennen. Ein Nichtbeachten dieser Hinweise kann zu einem Bruch des Glas-Objektträgers führen.

ENGLISH

Storage

Store Falcon® culture slides at ambient temperature. Refer to product label for storage temperatures of Corning® BioCoat™ culture slides.

FRANÇAIS

Stokage

Les chambres de culture Falcon doivent être stockées à température ambiante. Pour les chambres de culture Corning BioCoat, se référer aux conditions de stockage figurant sur l'emballage des produits.

DEUTSCH

Lagerung

Falcon culture slides können bei Raumtemperatur gelagert werden. Die Lagertemperatur für Corning BioCoat culture slides entnehmen Sie bitte den jeweiligen Produkthinweisen.

Chamber Removal Instructions

1. Place the Safety Removal Fixture on a flat surface with the Key Canals and Thumb Tab on top. Fully insert the culture slide, chamber end first, into the Safety Removal Fixture as shown below.

Procédure à suivre pour la séparation de la chambre

1. Poser le dispositif de retrait «sécurité» sur une surface plane, les glissières et le taquet de positionnement du pouce sur le dessus. Insérer complètement la chambre de culture dans le dispositif de retrait comme indiqué ci-dessous.

Anleitung zum Entfernen des Kammer-Aufsatzes

1. Die Haltevorrichtung mit Führungs-Nuten und Daumenauflage nach oben auf eine gerade Oberfläche legen. Culture slide mit der den Kammer-Aufsatztragenden Seite nach vorn wie abgebildet in die Haltevorrichtung schieben.

Remove Key Clé de retrait Abhebwerkzeug

Prongs
Branches
Gabelfortsätze

End Stop
Butée
Begrenzung

Push Tab
Taquet de Poussée
Schiebezapfen

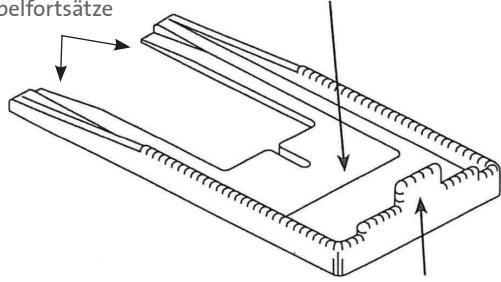

Thumb Tab
Taquet de positionnement du pouce
Daumenauflage

Safety Removal Fixture
Dispositif de retrait
Haltevorrichtung

Key Canals
Glissières
Führungs-Nuten

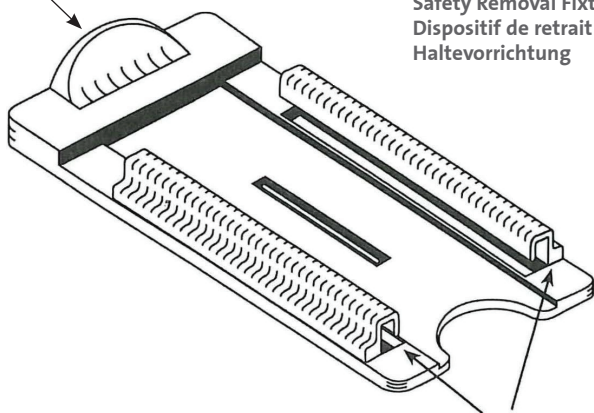

Chamber
Chambre
Kammer-Aufsatz

Lid
Couvercle
Deckel

Slide
Lame
Objektträger

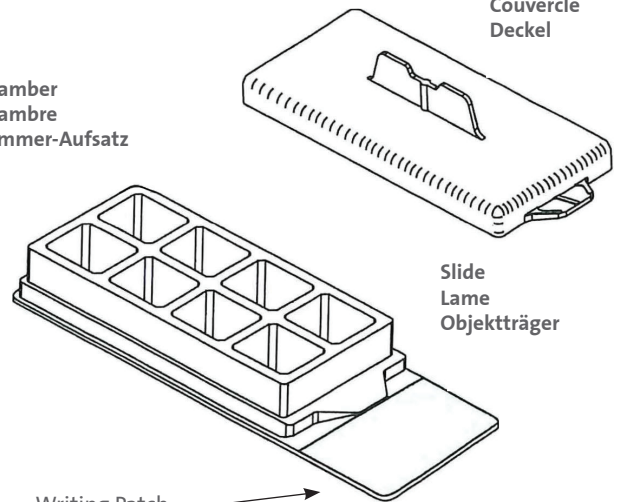

Writing Patch
Surface de marquage dépolie
Schreibfläche

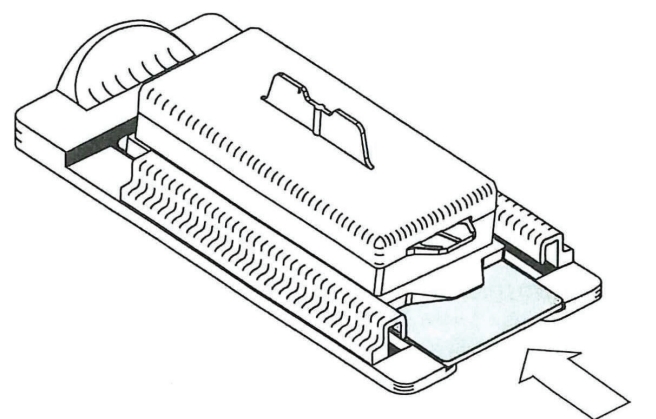

Insert
Insérer
Einschieben

ENGLISH

2. Insert the Removal Key prongs into the **key canals**. Once resistance is felt, apply increased pressure until the Removal Key is fully inserted.

3. Lift Chamber from Slide as shown below. Remove Slide and Removal Key.

NOTE: Discard the Removal Key after using three times.

FRANÇAIS

2. Insérer les deux branches de la clé de retrait dans les **glissières**. Lorsque qu'une résistance se fait sentir, exercer une pression accrue jusqu'à ce que la clé de retrait soit complètement insérée.

3. Soulever la chambre de la lame comme indiqué ci-dessous. Enlever la lame et la clé de retrait.

ATTENTION: Jeter la clé de retrait après 3 utilisations.

DEUTSCH

2. Die Gabelfortsätze des Abhebwerkzeugs in die **Führungs-Nuten** schieben. Wenn Widerstand spürbar wird, stärker drücken, bis das Abhebwerkzeug ganz eingeschoben ist.

3. Die Kammer wie abgebildet vom Objektträger abheben. Objektträger und Abhebwerkzeug entnehmen.

HINWEIS: Das Abhebwerkzeug nach dreimaliger Benutzung wegwerfen.

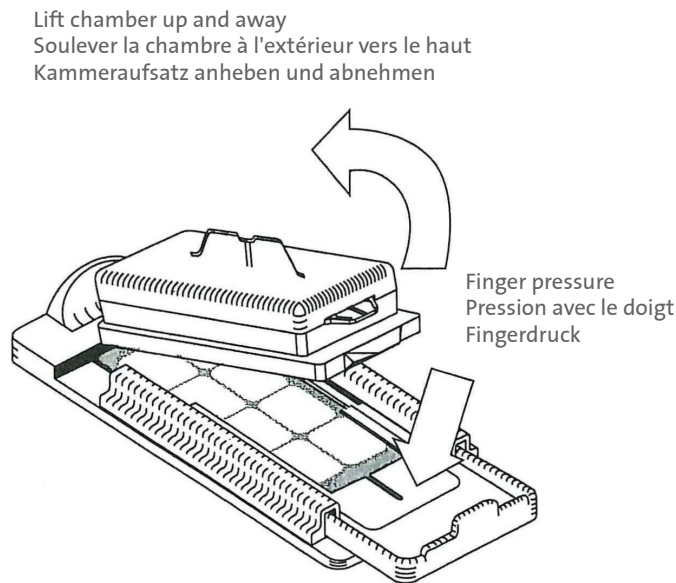
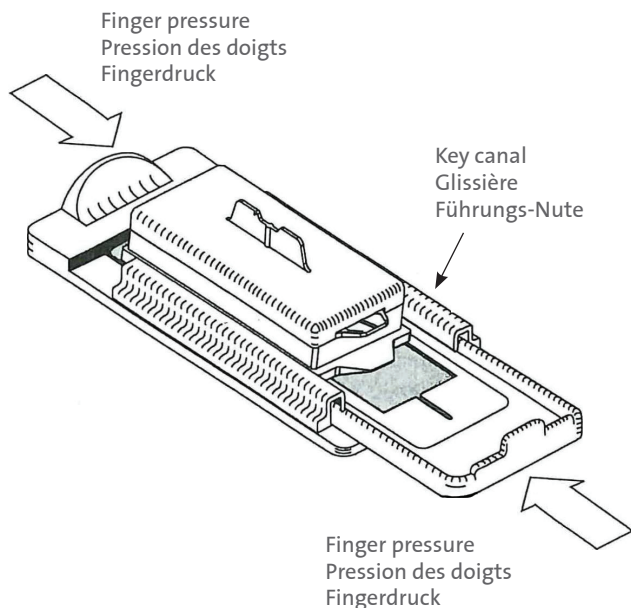

Warranty/Disclaimer: Unless otherwise specified, all products are for research use or general laboratory use only.* Not intended for use in diagnostic or therapeutic procedures. Not for use in humans. These products are not intended to mitigate the presence of microorganisms on surfaces or in the environment, where such organisms can be deleterious to humans or the environment. Corning Life Sciences makes no claims regarding the performance of these products for clinical or diagnostic applications. *For a listing of US medical devices, regulatory classifications or specific information on claims, visit www.corning.com/resources.

Corning's products are not specifically designed and tested for diagnostic testing. Many Corning products, though not specific for diagnostic testing, can be used in the workflow and preparation of the test at the customers discretion. Customers may use these products to support their claims. We cannot make any claims or statements that our products are approved for diagnostic testing either directly or indirectly. The customer is responsible for any testing, validation, and/or regulatory submissions that may be required to support the safety and efficacy of their intended application.

CORNING

Corning Incorporated
Life Sciences

www.corning.com/lifesciences

NORTH AMERICA
t 800.492.1110
t 978.442.2200

ASIA/PACIFIC
Australia/New Zealand
t 61 427286832
Chinese Mainland
t 86 21 3338 4338

India
t 91 124 4604000
Japan
t 81 3-3586 1996
Korea
t 82 2-796-9500
Singapore
t 65 6572-9740
Taiwan
t 886 2-2716-0338

EUROPE
CSEurope@corning.com
France
t 0800 916 882
Germany
t 0800 101 1153
The Netherlands
t 020 655 79 28
United Kingdom
t 0800 376 8660

All Other European Countries
t +31 (0) 206 59 60 51

LATIN AMERICA
grupoLA@corning.com
Brazil
t 55 (11) 3089-7400
Mexico
t (52-81) 8158-8400